

# Esquema de conexiones conexión en serie PrimeTec / PrimeScan (independiente del accionamiento)

## 1 Denominación del accionamiento

Esquema de conexiones estándar (independiente del accionamiento) para conexión en serie PrimeTec / PrimeScan.  
Para la conexión específica del accionamiento, tener en cuenta el correspondiente esquema de conexiones.

## 2 Instrucciones importantes de seguridad



- Utilizar las instrucciones de servicio originales para el montaje y la puesta en servicio del sensor.
- Conectar los sensores interiores y exteriores con las conexiones interiores y exteriores del control previstas para ello.
- Comprobar la función y el correcto ajuste de los sensores en combinación con las puertas.

## 3 Ajustes

**La lógica de salida AIR del Esclavo debe adaptarse a la del Máster.**

El **Máster** es un sensor en el cual la entrada de test se conecta en el control.  
Esclavo es un sensor que recibe la señal de test de un sensor previo.

Dependiendo del accionamiento, pueden conectarse en serie hasta 4 sensores.

	MANEJO DE LAS TECLAS <sup>1</sup>			DESCRIPCIÓN	
	Función 	Valor 	LCD 	RegloBeam2: Mode	
Lógica de contacto de salida AIR 	3	1-4		ⓔ + Ⓜ (solo en PrimeTec A)	Ⓛ = activa (NO) sin detección contacto abierto Ⓜ* = pasiv (NC) sin detección contacto cerrado Conexión en serie Ajustes Máster Ⓛ → Esclavo Ⓜ Máster Ⓜ → Esclavo Ⓛ

\* Ajuste de fábrica

**Nota:** Los sensores vecinos necesitan frecuencias diferentes para evitar interferencias IR en los campos que se solapan.

## 4 Conexión en serie AIR

Alimentación de tensión y conexión de la salida de radar, véanse instrucciones de servicio originales.

En principio ambas posibilidades de conexión son siempre posibles.

Recomendamos que se realice la conexión en función del tipo de entrada de las barreras fotoeléctricas, ya que con ello se puede resumir la tensión de alimentación GND o +VDC.

### 2 Sensores

La cantidad de sensores necesarios depende de la aplicación.

*Opción 1: Entrada de barreras fotoeléctricas NPN*

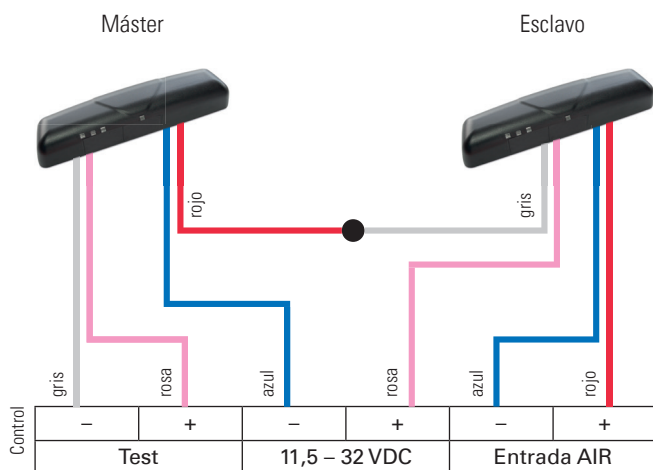

*Opción 2: Entrada de barras fotoeléctricas PNP*

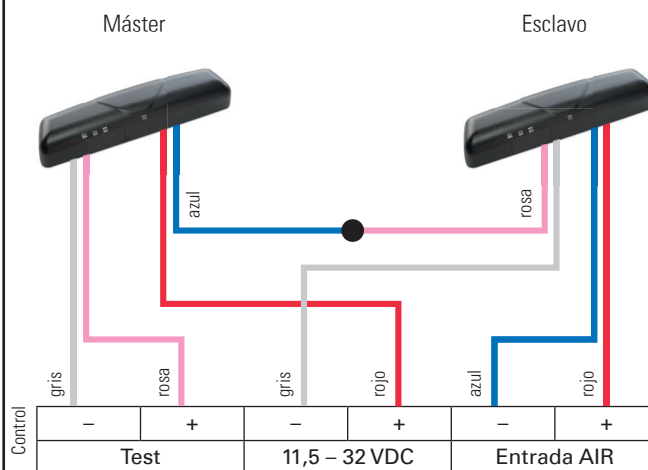

En principio ambas posibilidades de conexión son siempre posibles.

Recomendamos que se realice la conexión en función del tipo de entrada de las barreras fotoeléctricas, ya que con ello se puede resumir la tensión de alimentación GND o +VDC.

### 3 Sensores

La cantidad de sensores necesarios depende de la aplicación.

Opción 1: Entrada de barreras fotoeléctricas NPN

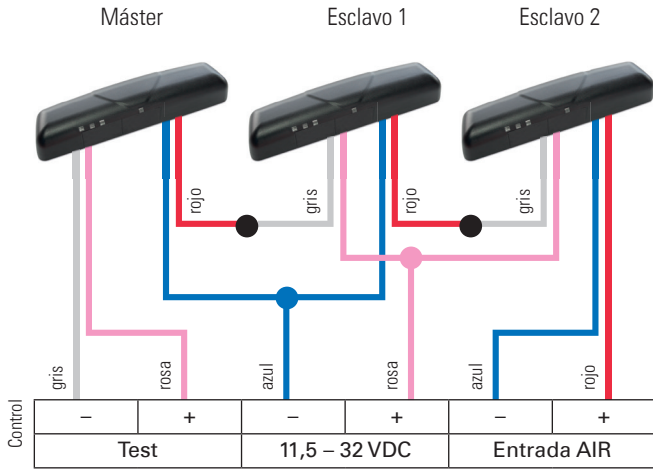

Opción 2: Entrada de barreras fotoeléctricas PNP

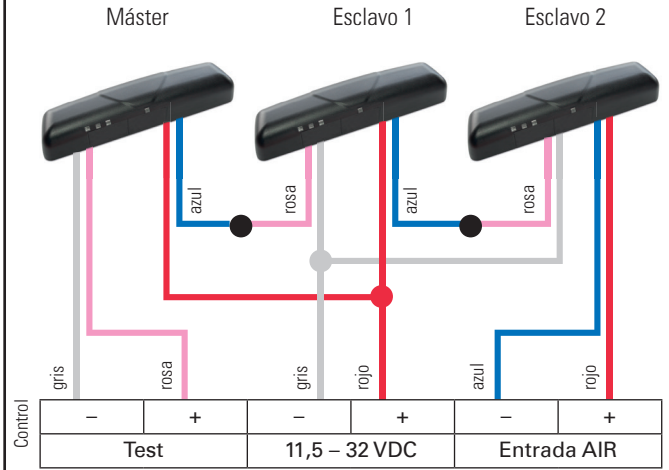

### 4 Sensores

La cantidad de sensores necesarios depende de la aplicación.

Opción 1: Entrada de barreras fotoeléctricas NPN

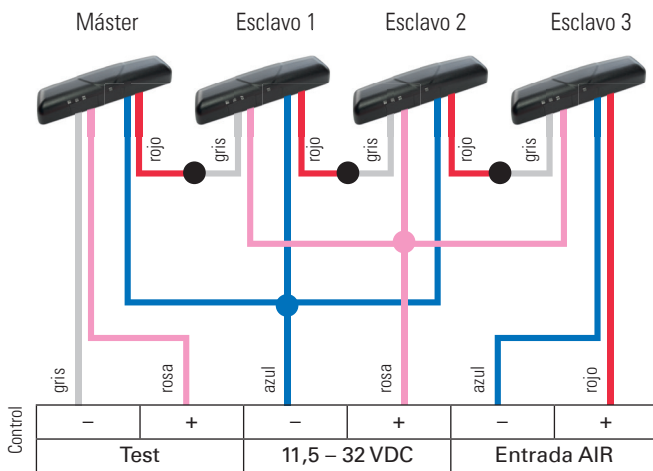

Opción 2: Entrada de barreras fotoeléctricas PNP

