

Bracket ProAccess

Staffa di montaggio

Istruzioni di assemblaggio

Impostazione a 45 gradi

1 Schema di posizionamento

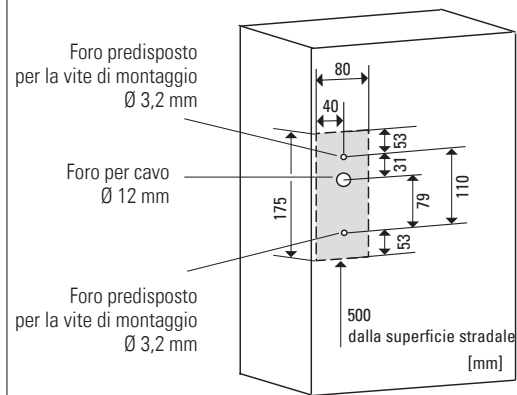

2 Fissare la staffa con le viti di montaggio

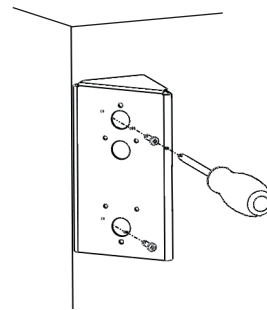

Viti di montaggio della staffa (in dotazione nel kit)

3 Posizionare il cavo

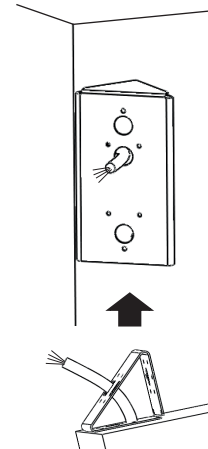

4 Montare il sensore

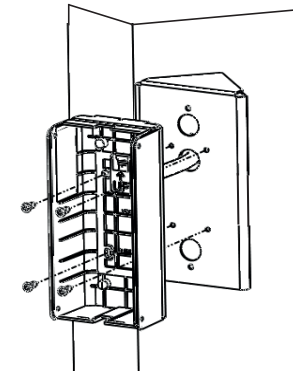

Viti di montaggio del sensore (incluse nella confezione del sensore)

5 Inserire il tappo per foro

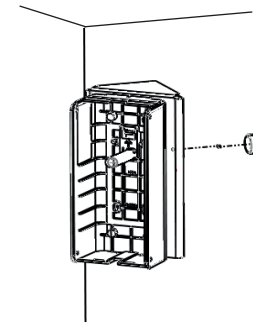

Tappo del foro (in dotazione nel kit)

Impostazione a 90 gradi

1 Schema di posizionamento

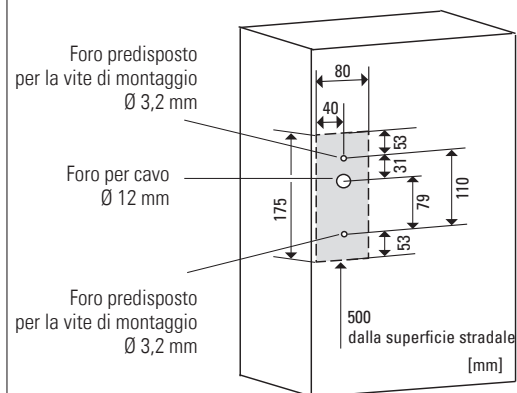

2 Fissare la staffa con le viti di montaggio

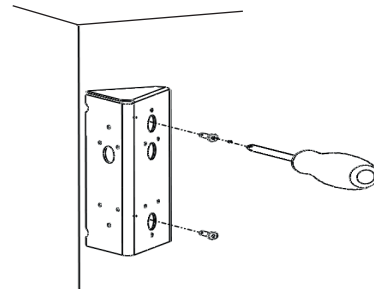

Viti di montaggio della staffa (in dotazione nel kit)

3 Posizionare il cavo

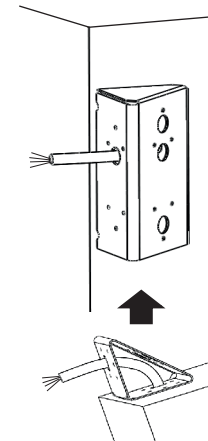

4 Montare il sensore

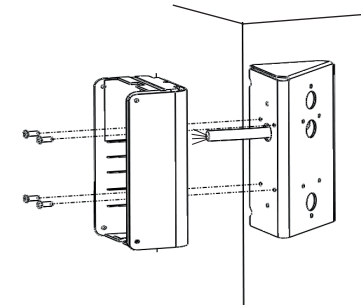

Viti di montaggio del sensore (incluse nella confezione del sensore)

5 Inserire i tappi per fori

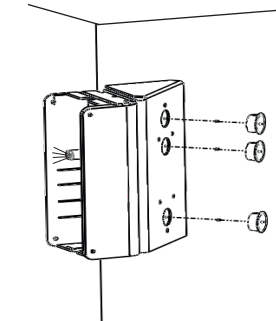

Tappi per fori 3 pz. (in dotazione nel kit)