

INTRA 50

Système de transmission
inductif de signaux pour
portes et portails coulissants
Catégorie de sécurité 3

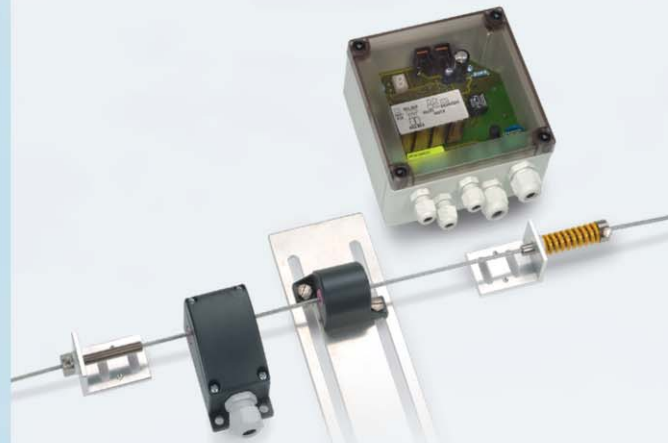

INTRA 50

Système de transmission inductif de signaux pour portes et portails coulissants

Description

INTRA 50 est un système de transmission de signaux par induction qui a été mis au point pour les portails et portes coulissants automatiques. Il transmet la condition des profils sensibles de sécurité montés sur la partie mobile du portail. Les signaux sont induits dans un câble en acier par un convertisseur et transférés par une bobine à l'appareil de commande. Les profils fixes peuvent être raccordés directement à l'appareil de commande. Ce système de transmission de signaux sans contact INTRA 50 permet de résoudre les problèmes d'usures de systèmes de câbles conventionnels.

Le nouveau système INTRA 50 satisfait à la catégorie de sécurité de niveau 3 selon la norme EN 954-1.



Synoptique du système

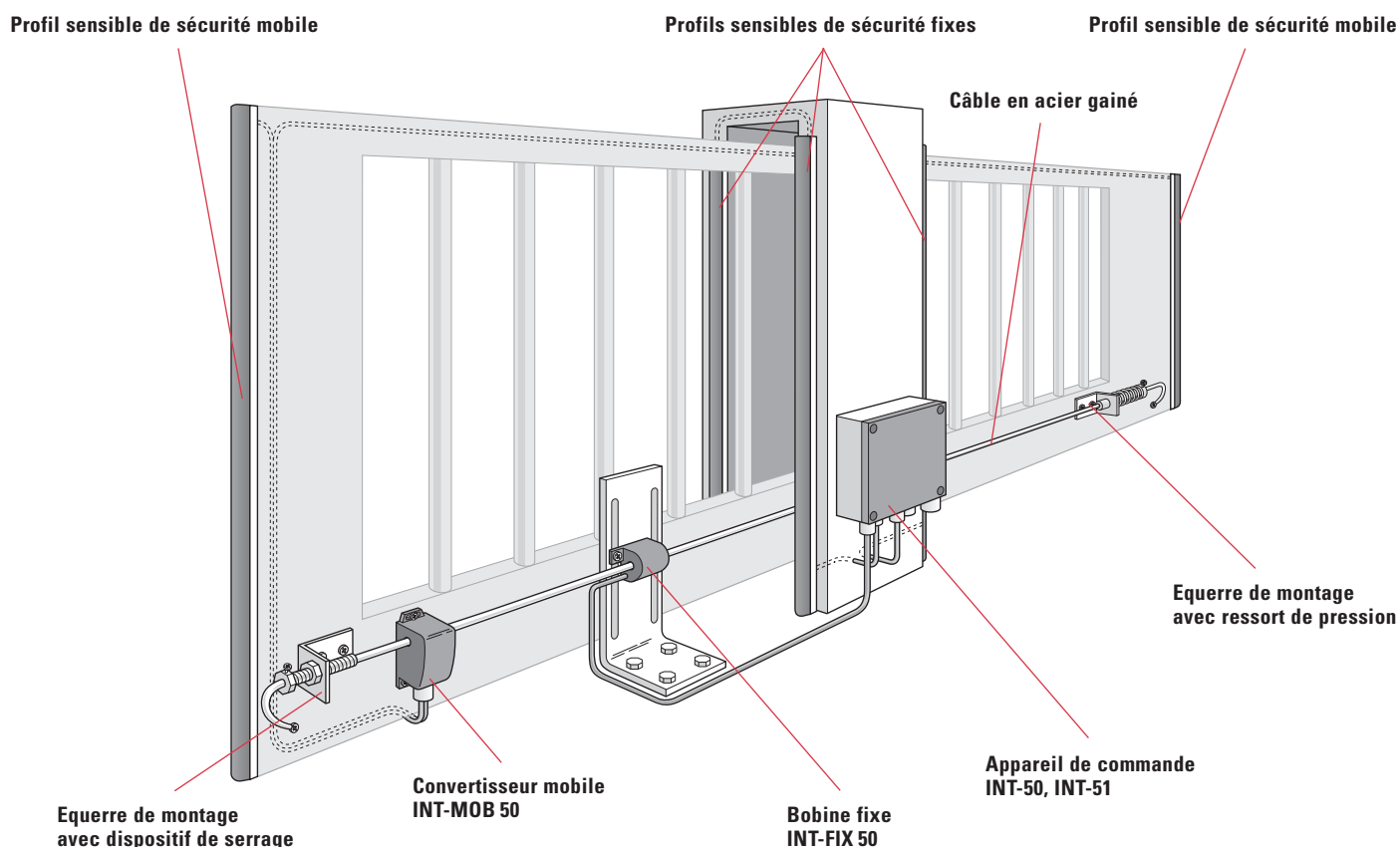

Avantages pour le client

- Conforme au niveau 3 de sécurité, l'INTRA 50 peut donc être mis en œuvre pour les passages publics
- Longue durée de vie et coûts d'exploitation réduits résultant du système de transmission par induction des signaux ne générant pas d'usure mécanique
- Absolument sûr et conforme à la norme en vigueur: Tous les profils sensibles de sécurité et auxiliaires de l'INTRA 50 peuvent être surveillés
- L'analyse facile des fonctions et des défauts sont signalés par un affichage à 7 segments permettant un gain de temps appréciable lors de l'exécution des travaux d'entretien et de maintenance périodiques
- Les faibles dimensions de la bobine fixe et du convertisseur permettent de réduire le risque de vandalisme

Caractéristiques techniques

Données mécaniques

Appareil de commande	INT-50	INT-51
– Boîtier	ABS gris, couvercle transparent	–
– Dimensions	130 x 130 x 60 mm	148 x 120 x 58 mm
– Poids		
24 VACDC	455 g	330 g
230 VAC	710 g	600 g

Convertisseur INT-MOB

– Boîtier	ABS anthracite
– Dimensions	94 x 45 x 48 mm
– Poids	150 g

Bobine INT-FIX

– Boîtier	ABS anthracite
– Dimensions	63 x 40 x 34 mm
– Poids	165 g (avec 3 m de câble)
– Longueur de câble	3 m; max. 50 m, section min. 0,34 mm ²

Données électriques

Alimentation en tension	230 VAC +/-10%
	24 VACDC +/-10%
Fréquence	50/60 Hz
Puissance consommée	10 VA pour 230 VAC
	7 VA pour 24 VAC
	4 W pour 24 VDC

Sortie

– Type	2 x 2 relais
– Puissance de contact	250 VAC/2 A AC1
– Protection	2 AT

Témoins

– Marche	LED verte
– Arrêt de sécurité	LED jaune
– Dérangement/interruption	LED rouge
– Index des erreurs	Affichage à 7 segments

Conditions ambiantes

– Type de protection	IP65 (INT-51: IP00)
– Plage de température	
Marche	-10 °C à 55 °C (EN 1760-2)
	-20 °C à 55 °C (marche garantie)
Stockage	-20 °C à 80 °C
– Humidité ambiante relative	max. 93% (condensation non autorisée) (selon EN1760-2 et CEI68-2-3)

Autres informations

– Temps de réponse	typ. 10 ms
– Longueur des profils sensibles	max. 30 m, avec câble d'alimentation/canal
– Longueur du câble en acier	max. 20 m
– Résistivité du câble	max. 3 Ohm (avec points de contact)
– Conforme à	EN954-1 (catégorie de sécurité 3) EN12978 (avec profils sensibles correspondants)

Appareil de commande

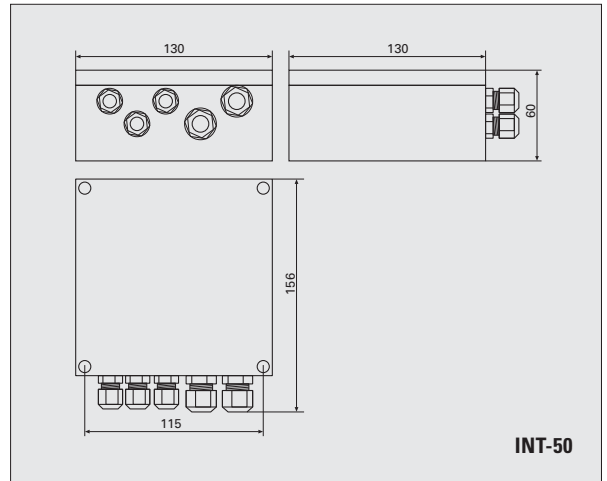

Appareil de commande

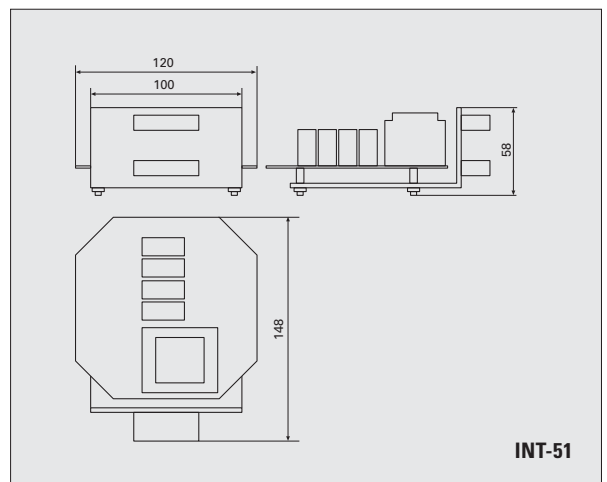

Convertisseur

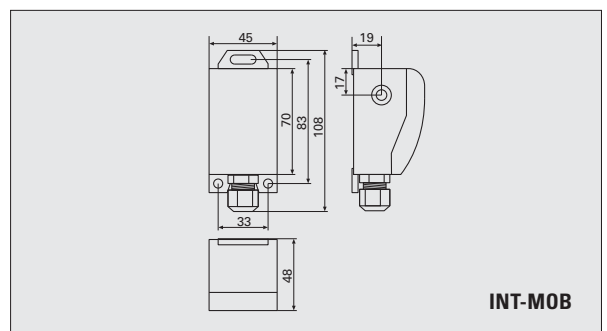

Bobine

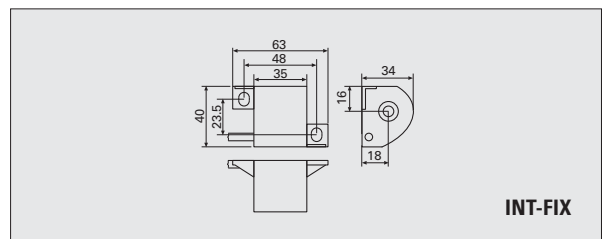

Références de commande

Références articles	Description de la gamme articles INTRA 50	
INT-SET50.24ACDC INT-SET50.230AC	Appareil de commande 24 VACDC boîtier IP65, bobine de transmission, convertisseur, kit de montage avec câble de 16 m Appareil de commande 230 VAC boîtier IP65, bobine de transmission, convertisseur, kit de montage avec câble de 16 m	
INT-SET50.K.24ACDC INT-SET50.K.230AC	Appareil de commande 24 VACDC boîtier IP65, bobine, convertisseur Appareil de commande 230 VAC boîtier IP65, bobine, convertisseur	
INT-SET51.24ACDC INT-SET51.230AC	Platine de commande 24 VACDC (avec adaptateur pour DIN-rails), bobine de transmission, convertisseur, kit de montage avec câble de 16 m Platine de commande 230 VAC (sans boîtier IP65), bobine de transmission, convertisseur, kit de montage avec câble de 16 m	
INT-SET51.K.24ACDC INT-SET51.K.230AC	Platine de commande 24 VACDC (avec adaptateur pour DIN-rails), bobine de transmission, convertisseur Platine de commande 230 VAC (sans boîtier IP65), bobine de transmission, convertisseur	
INT-50.24ACDC INT-50.230AC	Appareil de commande dans boîtier IP65 24 VACDC Appareil de commande dans boîtier IP65 230 VAC	
INT-51.24ACDC INT-51.230AC	Platine de commande (avec adaptateur pour DIN-rails) 24 VACDC Platine de commande (sans boîtier IP65) 230 VAC	
INT-FIX50	Bobine de transmission fixe	
INT-MOB50	Convertisseur mobile	
INT-MONT50	Kit de montage avec câble de 16 m	

Veillez contacter

BBC Bircher Smart Access
 Wiesengasse 20
 8222 Beringen
 Suisse
 Tél. +41 52 687 11 11
 info@bircher.com
 www.bircher.com

Remarque

Les données et recommandations techniques concernant nos produits sont des valeurs empiriques qui représentent une aide d'orientation pour l'utilisateur. Les indications dans les prospectus et fiches de données ne garantissent aucune caractéristique spéciale du produit. Les caractéristiques spéciales du produit que nous confirmons dans des cas individuels par écrit ou séparément en sont exclues. Nous nous réservons le droit d'apporter des modifications dues au perfectionnement technique.